

**MARKAS BESAR
KEPOLISIAN NEGARA REPUBLIK INDONESIA
PUSAT KEUANGAN**



Nomor SOP : SOP/093/XI/2021/Puskeu

Tanggal Pembuatan : 2 November 2021

Tanggal Revisi : -

Tanggal Pengesahan : 2 November 2021

Disahkan Oleh

KEPOLISIAN NEGARA REPUBLIK INDONESIA
MARKAS BESAR
PUSAT KEUANGAN POLRI



LUKAS ABRIARI, S.I.K., M.H.
BRIGADIR JENDERAL POLISI

Nama SOP : Mekanisme Permintaan dan Penyaluran Tunjangan Kinerja Polri Melalui Aplikasi Puskeu Presisi

Dasar Hukum:

1. Peraturan Presiden nomor 103 tahun 2018 tanggal 30 Oktober 2018 tentang tunjangan kinerja pegawai dilingkungan polri;
2. Peraturan Kapolri Nomor 7 Tahun 2020 tanggal 27 Agustus 2020 tentang Tata Cara Pemberian Tunjangan Kinerja bagi pegawai di lingkungan Polri;

Kualifikasi Pelaksana:

1. Memahami tentang pengelolaan keuangan
2. Memahami tentang peraturan keuangan
3. Memahami tentang komputer

Keterkaitan:

1. Untuk peningkatan kinerja di lingkungan Polri
2. Laporan keuangan
3. Pelaksanaan penyaluran tunjangan kinerja

Peralatan / Perlengkapan:

1. Literatur / referensi peraturan perundang-undangan;
2. Komputer, Laptop, Printer, Scanner







Peringatan:

Masih terdapat permasalahan NRP Ganda, Dobel permintaan tunjangan, dan Pengajuan NRP Pensiun,

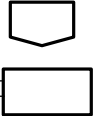



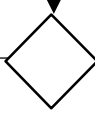







Pencatatan Dan Pendataan:





Hardcopy dan Softcopy

	URAIAN KEGIATAN	PELAKSANA									MUTU BAKU				
		KA SATKER	KA BIDKEU	KABID DAL	KABID BIA	KA PUSKEU	KA URKEU	PPK	PP SPM	KPPN	KELENGKAPAN	WAKTU	OUTPUT	CHEKLIST	
1	<p>Tahap Rencana Penarikan Dana</p> <p>a. Membuat Rencana Penarikan Dana (RPD) :</p> <ol style="list-style-type: none"> 1) Membuat nota dinas RPD utk penyaluran Tunjangan Kinerja Polri. 2) Mendisposisi Nota Dinas RPD untuk penyaluran Tunjangan Kinerja Polri 3) Menginput RPD Pengajuan Tunjangan Kinerja Polri melalui SAKTI. <p>b. Membuat Surat Dispensasi Permohonan Pembayaran Tunjangan Kinerja:</p> <ol style="list-style-type: none"> 1) Menandatangani Surat Dispensasi Permohonan Pembayaran Tunjangan Kinerja 2) Mengirim surat Dispensasi ke KPPN melalui email 				<pre> graph TD A[] --> B[] B --> C[] </pre>							<p>a. Nota Dinas Rencana Penarikan Dana</p> <p>b. Nota Dinas</p> <p>c. Nota Dinas</p> <p>d. Aplikasi Sakti</p>	1 Hari	<p>a. Nota Dinas Rencana Penarikan Dana</p> <p>b. Nota Dinas</p> <p>c. Nota Dinas</p> <p>d. Aplikasi Sakti</p>	

2	Menyampaikan informasi tentang pengajuan tunkin melalui running teks di Aplikasi Puskeu									Chat Dashboard Melalui Aplikasi Puskeu	1 Jam	Pengumuman Melalui Dashboard Puskeu Presisi	
3	Operator Satker melakukan <i>upload</i> ADK Gaji melalui Aplikasi Puskeu Presisi untuk permintaan Tunkin pada tanggal 28 bulan berjalan.									<ul style="list-style-type: none"> - Data GPP dan BPP Gaji - Absensi Personil 	3 Hari	<ul style="list-style-type: none"> - Surat Pengantar - SPTJM - Realisasi - Sisa Susulan 	
4	Operator Bidkeu Mabes/Polda menerima dan memverifikasi data ADK Gaji atas permintaan Tunkin satker jajaran setiap tanggal 1 pada bulan berikutnya.									<ul style="list-style-type: none"> - Surat Pengantar - SPTJM - Rekapitulasi Realisasi, - Rekapitulasi Sisa Dan - Rekapitulasi Susulan 	1 Hari	<ul style="list-style-type: none"> - Surat Pengantar - SPTJM - Realisasi - Sisa - Susulan 	
5	<p>Admin Puskeu:</p> <p>a. Menerima dan memverifikasi data permintaan Tunkin Bidkeu Mabes/Polda setiap tanggal 1 pada bulan berikutnya.</p> <p>b. membuat nota dinas kepada Kapuskeu dengan tembusan Kabid Bia untuk Pengajuan Tunkin Polri Setiap tanggal 2 bulan berikutnya.</p>									<ul style="list-style-type: none"> - Rekapitulasi Realisasi, - Rekapitulasi Sisa Dan - Rekapitulasi Susulan 	1 Hari	<ul style="list-style-type: none"> -Rekap Pengajuan Polda - Nota dinas dan disposisi Kapuskeu 	

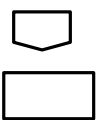
6	Menindaklanjuti Disposisi Kapuskeu atas Nota Dinas Kabid Dal dengan membuat Nota Dinas tentang Pengajuan Tunjangan Kinerja Polri setiap hari kerja pertama bulan berikutnya.									- Nota Dinas	1 Hari	- Nota Dinas		
7	Membuat dan Mencetak Surat Perintah Pembayaran (SPP) melalui aplikasi SAKTI. URKEU										- DPP Tunkin	5 Menit	SPP	
8	Melakukan tanda tangan SPP, verifikasi SPP dan validasi persetujuan SPP melalui aplikasi SAKTI										- SPP	5 Menit	SPP	
9	Melakukan OTP Surat Perintah Pembayaran (SPP) melalui aplikasi SAKTI										- OTP	5 Menit	-	
10	Melakukan cetak Surat Perintah Membayar (SPM) dengan melampirkan SPP melalui aplikasi SAKTI										- SPP	5 Menit	SPM	
11	Melakukan penandatanganan SPM dan verifikasi SPM dan SPP melalui aplikasi SAKTI										- SPM	5 Menit	SPM	
12	Mengupload dokumen kelengkapan SPM pada SAKTI melalui aplikasi SAKTI										- SPM Tunkin DPP	5 Menit	SPM Tunkin DPP	

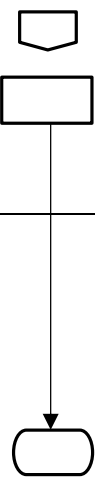
13	Melakukan validasi persetujuan SPM melalui aplikasi SAKTI								  ↓	- SPM DPP Tunkin	5 Menit	SPM DPP Tunkin	
14	Melakukan OTP Surat Perintah Membayar (SPM) melalui aplikasi SAKTI								 ↓	- OTP	5 Menit	-	
15	Melakukan Verifikasi dan Validasi SPM oleh KPPN								 ↓	- Bukti kirim SPM	1 Hari	Bukti kirim SPM	
16	Menerbitkan SP2D oleh KPPN								 ←	- Bukti kirim SPM	1 Hari	SP2D	
17	Menerima dana Tunkin dan menyalurkan ke Rekening BPP								 ↓	- SP2D	-	Bukti Transfer ke Rekening BPP	
18	Kabid Bia melengkapi: - Sprin Kapolri - Nota Dinas dan Surat Permohonan Penyaluran ke Bank kepada Kapuskeu untuk Penyaluran Tunjangan Kinerja setiap tanggal (+) 15 bulan berikutnya.				 ↓ 					- Sprin Kapolri - Nota Dinas - Surat Permo- Honan Penyaluran	7 Hari	- Sprin Kapolri - Nota Dinas Surat Permo- Honan Penyaluran	

19	Menyalurkan dana Tunkin ke Bidkeu Mabes / Polda setiap tanggal (+) 16 bulan berikutnya									<ul style="list-style-type: none"> - Sprin Kapolri - NPBK - Kwitansi - Surat Permo-Honan - Penyaluran 	1 Hari	<ul style="list-style-type: none"> - Sprin Kapolri - NPBK - Kwitansi - Surat Permo-Honan - Penyaluran 	
20	Pengarsipan									<ul style="list-style-type: none"> - Sprin Kapolri - Nota Dinas kabid bia kepada kapuskeu - NPBK validasi bank - Kwitansi - Surat Permo-Honan Penyaluran - Nota Dinas Kabid Dal tembusan Kapuskeu 	5 Hari	<ul style="list-style-type: none"> - Sprin Kapolri - Nota Dinas kabid bia kepada kapuskeu - NPBK validasi bank - Kwitansi - Surat Permo-Honan Penyaluran - Nota Dinas Kabid Dal tembusan Kapuskeu 	

